

ДРОТОВИЙ ПУЛЬТ ДИСТАНЦІЙНОГО КЕРУВАННЯ

Посібник з встановлення та експлуатації

МОДЕЛЬ:

KJR-120N(X4)/BGEF

KJR-120N(X4W)/BGEF

KJR-120N(X5)/BGEF

KJR-120N(X5W)/BGEF

KJR-120N(X6)/BGEF

KJR-120N(X6W)/BGEF

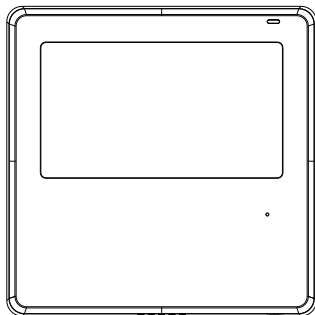

ВАЖЛИВА ІНФОРМАЦІЯ!

Уважно прочитайте цей посібник перед встановленням або використанням цього дротового пульта дистанційного керування. Збережіть цей посібник для використання в майбутньому.

У цьому посібнику наведено детальний опис заходів безпеки, яких необхідно дотримуватися під час користування пристроєм.

Уважно прочитайте цей посібник перед використанням дротового пульта керування, щоб забезпечити його правильне функціонування.

Після прочитання збережіть цей посібник для використання в майбутньому.

Всі зображення в цьому посібнику призначені виключно для пояснення. Зображення можуть дещо відрізнятися від зовнішнього вигляду придбаного вами дротового пульта дистанційного керування (залежно від моделі). Зважайте на фактичний вигляд свого пристрою.

Зміст

1. Заходи безпеки	1
2. Додаткові вироби для встановлення	2
3. Спосіб встановлення	4
4. Технічні характеристики	16
5. Особливості та функції дротового пульта керування	17
6. Індикатори на РК-дисплеї дротового пульта керування ...	18
7. Кнопки дротового пульта керування	19
8. Підготовчі дії	20
9. Експлуатація	21
10. Таймер	31
11. Тижневий таймер 1	34
12. Тижневий таймер 2	40
13. Інтерпретування сигналів помилки	47
14. Технічні вимоги	47
15. Запити та налаштування	48
16. Підключення до бездротової мережі	53

1. Заходи безпеки



ОБЕРЕЖНО!

- Доручіть встановлення цього пристрою дилеру або кваліфікованим фахівцям.
- Виконання монтажу іншими особами може призвести до некоректного встановлення, ураження електричним струмом або виникнення пожежі.
- Дотримуйтеся вимог, що наведені в цьому посібнику.
- Неналежний монтаж може призвести до ураження електричним струмом або виникнення пожежі.
- Повторне встановлення мають виконувати кваліфіковані фахівці.

Не виконуйте демонтаж пристрою самостійно – це може призвести до порушення нормального функціонування, перегрівання або займання кондиціонера.

ПРИМІТКА

- Не встановлюйте пристрій у місцях, де можливі витоки займистих газів. Наявність займистих газів навколо дровового пульта керування може призвести до виникнення пожежі.
- Не торкайтесь пристрою вологими руками та не допускайте потрапляння води всередину дровового пульта керування – це може спричинити ураження електричним струмом.
- Електропроводка має відповідати струму, що споживає дрововий пульт керування. Невиконання цієї вимоги може призвести до витоку струму або нагрівання, внаслідок чого може статися пожежа.

1. Заходи безпеки

ПРИМІТКА

- Виконуйте монтаж електропроводки з використанням зазначених типів кабелів. Переконайтесь, що термінал не піддається впливу зовнішніх сил. Невиконання цієї вимоги може призвести до обриву проводу та нагрівання, внаслідок чого може статися пожежа.

2. Додаткові вироби для встановлення

Виберіть місце встановлення

Не встановлюйте пристрій у місцях, де він буде піддаватися впливу важких паливно-мастильних матеріалів, випарів або сірчастого газу – це може призвести до деформування пристрою та, як наслідок, виникнення несправностей системи.

Підготовка до встановлення

1. Переконайтесь, що ви отримали усі перелічені нижче деталі.

№	Назва	К-сть	Примітки
1	Дротовий пульт керування	1	_____
2	Посібник з встановлення та експлуатації	1	_____
3	Гвинти	3	M3,9×25 (для кріплення на стіну)
4	Дюбелі	3	Для кріплення на стіну
5	Гвинти	2	M4×25 (для кріплення до розподільної коробки)
6	Пластикові різьбові шпильки	2	Для кріплення до розподільної коробки
7	Батарейка	1	
8	З'єднувальний кабель	1	Додаткове обладнання
9	Гвинт	1	M4×8 (для монтажу з'єднувального кабелю)

2. Додаткові вироби для встановлення

2. Підготуйте такі матеріали на місці встановлення.

№	Назва	К-сть (установлені в стіну)	Тех. характеристики (тільки для довідки)	Примітки
1	Розподільна коробка	1	_____	_____
2	Трубка для прокладання проводів (ізолююча трубка і затискний гвинт)	1	_____	_____

Застереження щодо встановлення дротового пульта керування

1. У цьому посібнику описано спосіб встановлення дротового пульта керування. Під'єднайте дротовий пульт керування до внутрішнього блока відповідно до схеми електричних з'єднань, що наведена у цьому посібнику.
2. Цей дротовий пульт керування працює в ланцюзі низької напруги. Забороняється подавати до ланцюга високу напругу, наприклад 115 В, 220 В, 380 В. Відстань між трубками має становити 300-500 мм або більше.
3. Обов'язково заземліть екранований провід дротового пульта керування.
4. Не використовуйте мегаомметр для продзвонювання проводів після під'єднання проводки до дротового пульта керування.

3. Спосіб встановлення

1. Монтажні розміри пульта дистанційного керування



Рисунок 3-1

2. Зніміть верхню кришку дротового пульта керування

- Вставте плоску викрутку в пази в нижній частині дротового пульта керування (у двох місцях) і зніміть верхню кришку пульта (рис. 3-2).

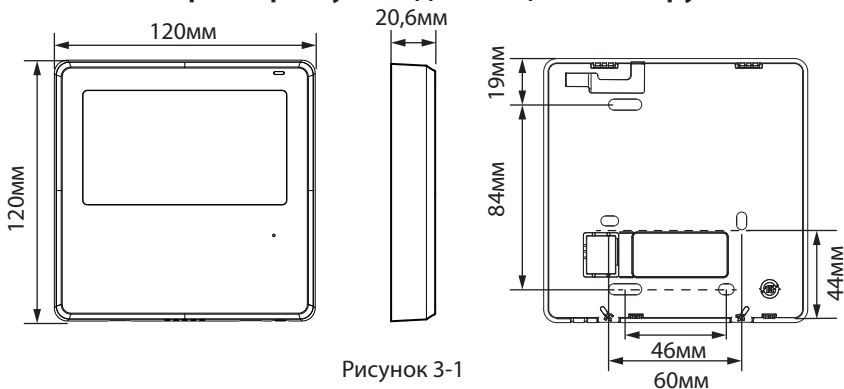
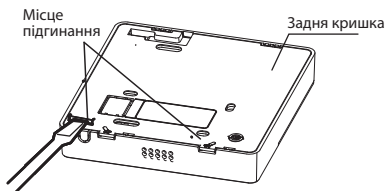

ПРИМІТКА. Не рухайте викрутку вгору-вниз, а лише обертайте її.

3. Спосіб встановлення

ПРИМІТКА. У верхній частині дротового пульта керування розташована друкована плата. Дійте обережно, щоб не пошкодити друковану плату плоскою викруткою.

3. Закріпіть задню панель дротового пульта керування

- У разі відкритого монтажу прикріпіть задню панель до стіни за допомогою 3 гвинтів (ST3,9×25) і дюбелів (рис. 3-3).



Рисунок 3-3

- Закріпіть задню панель до розподільної коробки 86 двома гвинтами M4×25, і до стіни одним гвинтом ST3,9×25.

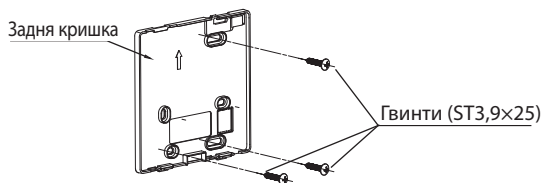

Рисунок 3-4

3. Спосіб встановлення



ПОПЕРЕДЖЕННЯ ЩОДО ВИКОРИСТАННЯ БАТАРЕЙОК

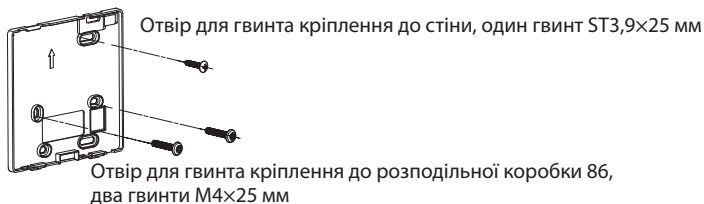

ОБЕРЕЖНО! Містить дискову батарейку («таблетку»)

⚠ ОБЕРЕЖНО!

НЕБЕЗПЕКА ПРОКОВТУВАННЯ. Цей виріб містить дискову батарейку («таблетку»).

• ПОПЕРЕДЖЕННЯ ЩОДО ВИКОРИСТАННЯ БАТАРЕЙОК: ЗБЕРІГАТИ В НЕДОСТУПНОМУ ДЛЯ ДІТЕЙ МІСЦІ

- Якщо відділення для батарейок (якщо є) не закривається щільно, припиніть використання виробу та тримайте його у недоступному для дітей місці.
- Якщо вам здається, що ви проковтнули батарейку або вона потрапила в будь-яку частину тіла, негайно зверніться по медичну допомогу.

3. Спосіб встановлення



ПОПЕРЕДЖЕННЯ ЩОДО ВИКОРИСТАННЯ БАТАРЕЙОК

ЗБЕРІГАТИ В НЕДОСТУПНОМУ ДЛЯ ДІТЕЙ МІСЦІ.

Проковтування може призвести до хімічних опіків, перфорації м'яких тканин і смерті.

Сильні опіки можуть виникнути протягом 2 годин після проковтування. Негайно зверніться по медичну допомогу



ОБЕРЕЖНО!

- **НЕБЕЗПЕКА ПРОКОВТУВАННЯ.** Цей виріб містить дискову батарейку («таблетку»).
- Ризик **ЗАГИБЕЛІ** або отримання тяжких травм внаслідок проковтування.
- Дискова батарейка («таблетка») може спричинити **внутрішні хімічні опіки** всього за **2 години** після проковтування.
- **ЗБЕРІГАЙТЕ** нові та використані батарейки **В НЕДОСТУПНОМУ ДЛЯ ДІТЕЙ МІСЦІ.**
- **Негайно зверніться по медичну допомогу**, якщо вам здається, що ви проковтнули батарейку або вона потрапила в будь-яку частину тіла.



3. Спосіб встановлення



ОБЕРЕЖНО!

- Вийміть і негайно передайте на переробку або утилізуйте використані батарейки відповідно до місцевих норм і правил. Тримайте батарейки якомога далі від дітей. НЕ спалюйте батарейки та НЕ викидайте їх разом зі звичайними побутовими відходами.
- Навіть використані батарейки можуть спричинити серйозні травми або смерть.
- Зателефонуйте до місцевого токсикологічного центру, щоб отримати інформацію про лікування.
- Не заряджайте батарейки, які не призначені для перезарядження.
- Не розряджайте примусово, не заряджайте, не розбирайте, не нагрівайте до температури вище 70 °C і не спалюйте батарейки. Це може призвести до отримання пошкоджень або хімічних опіків через розгерметизацію, витік або вибух.
- Обов'язково встановлюйте батарейки з дотриманням полярності (+ і -).
- Не використовуйте одночасно старі та нові батарейки або батарейки різних типів або марок, наприклад лужні, вугільно-цинкові батарейки або акумулятори.
- Вийміть і негайно передайте на переробку або утилізуйте, відповідно до місцевих норм і правил, батарейки з обладнання, яке не використовувалося протягом тривалого часу.

3. Спосіб встановлення

- Завжди надійно закривайте батарейне відділення. Якщо відділення для батарейок не закривається щільно, припиніть використання виробу, вийміть батарейки та тримайте їх у недоступному для дітей місці.
- Тип батарейки: CR2032
- Напруга батарейки: 3,0 В

3. Спосіб встановлення

ПРИМІТКА. Розмістіть пристрій на рівній поверхні. Обережно: надмірне затягування монтажних гвинтів може деформувати задню панель дротового пульта керування.

4. Встановлення батарейки



Рисунок 3-5

- Вставте батарейку у передбачений для цього відсік з дотриманням полярності, згідно з відміткою плюсового полюса у батарейному відсіку (див. рис. 3-5).
- Встановіть час після встановлення батарейки. Батарея в дротовому пульті керування забезпечує збереження правильного часу під час відключення живлення. Якщо після відновлення живлення відображається неправильний час, значить батарея розряджена, і її треба замінити.

3. Спосіб встановлення

5. З'єднання з внутрішнім блоком

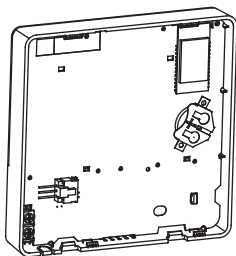
A

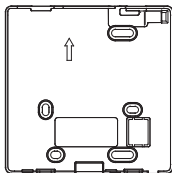
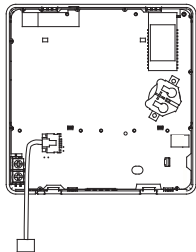

Модель А

B

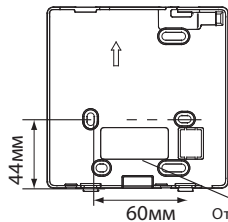

Розподільна коробка

Отвір для виведення проводки

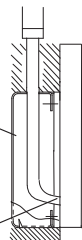

A

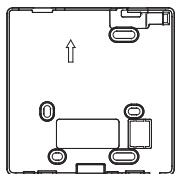
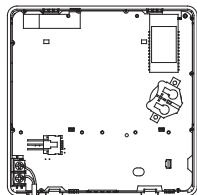

Модель В

B

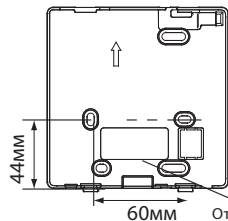

Розподільна коробка

Отвір для виведення проводки

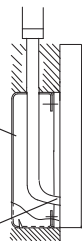

1
HA HB

Рисунок 3-6

3. Спосіб встановлення

Модель А

З'єднайте кабель від дисплея внутрішнього блоку зі з'єднувальним кабелем. Потім під'єднайте інший кінець з'єднувального кабелю до пульта дистанційного керування.

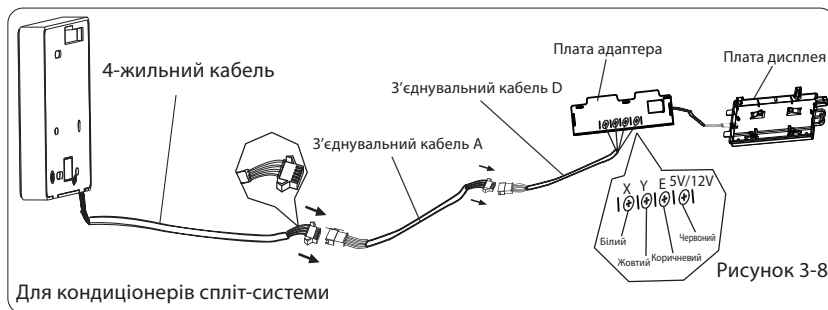
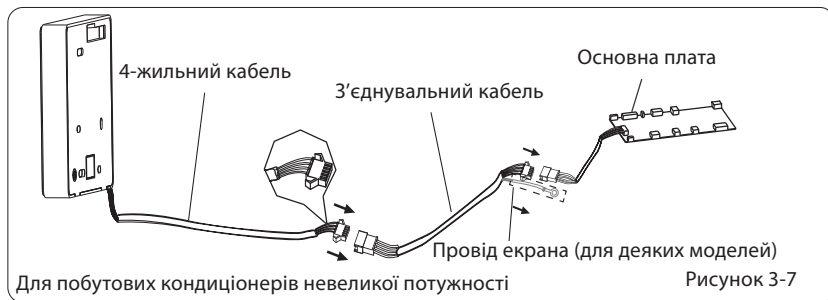

3. Спосіб встановлення

Модель В

1 внутрішній блок

Виріжте отвори для проводки кусачками тощо.

Під'єднайте клеми на дротовому пульті керування (НА, НВ) і на внутрішньому блоці (НА, НВ) (при під'єднанні клем НА і НВ полярність не має значення).

ПРИМІТКА

- НЕ допускайте потрапляння води всередину дротового пульта керування. Облаштуйте водозбірник та ущільніть отвори для прокладання проводки шпаклівкою.
- З'єднувальні проводи мають бути надійно закріплені так, щоб їх не можна було висмикнути.

Дротовий пульт керування під'єднується до деяких внутрішніх блоків через клеми НА і НВ. При під'єднанні клем НА і НВ полярність не має значення. Див. рис. 3-9.



Рисунок 3-9

3. Спосіб встановлення

Головний/допоміжний дротовий пульт керування можна використовувати для того, щоб керувати одним пристроєм за допомогою двох дротових пультів керування. Пульти керування під'єднуються один до одного і до внутрішнього блоку через клеми НА та НВ. При під'єднанні клем НА і НВ полярність не має значення. Див. рис. 3-10.

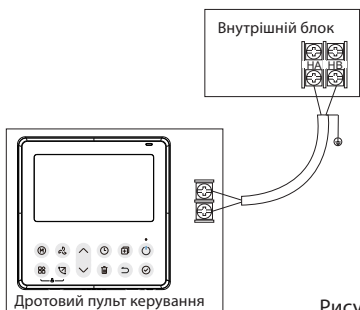
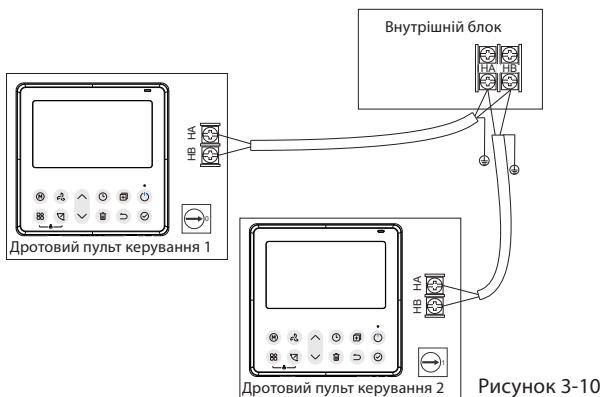

ПРИМІТКА. Дротовий пульт керування із функцією Wireless не має цієї функції.

Один дротовий пульт керування може підтримувати кілька внутрішніх блоків (максимум 16) – для деяких внутрішніх блоків.

3. Спосіб встановлення

У цьому випадку клеми НА і НВ дротового пульта керування і внутрішніх блоків потрібно під'єднати як показано на рисунку нижче. У разі керування групою внутрішніх блоків, на дротовому пульті керування не будуть відображатися коди помилок. Див. рис. 3-11



Рисунок 3-11



Рисунок 3-12

6. Установіть на місце верхню кришку дротового пульта керування

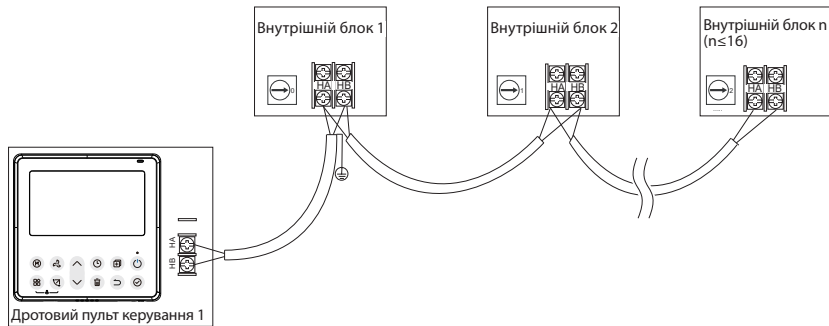
- Установіть верхню кришку на місце і замкніть її; уникайте защемлення дротів під час встановлення. Див. рис. 3-13.

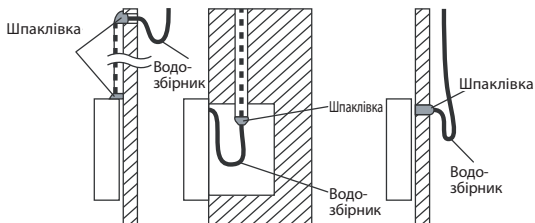

Рисунок 3-13

Всі зображення в цьому посібнику призначені виключно для пояснення. Ваш дротовий пульт керування може виглядати трохи інакше. Зважайте на фактичний вигляд свого пристрою.

4. Технічні характеристики

Вхідна напруга	12 В
Температура навколишнього повітря	0...43 °C (32...110 °F)
Відносна вологість повітря	40-90%

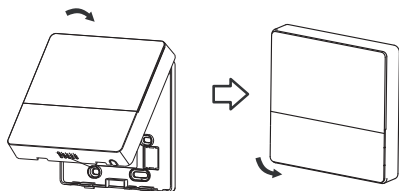
Вимоги до електропроводки

ПРИМІТКА. Рекомендується використовувати з'єднувальний кабель завдовжки 6 м.

5. Особливості та функції дротового пульта керування

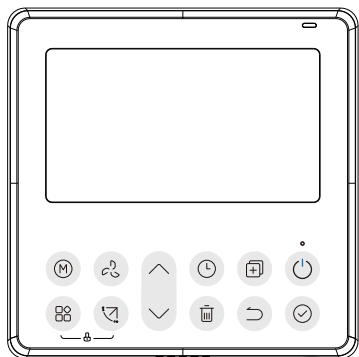

Особливості:

- Рідкокристалічний (LCD) дисплей
- Відображення коду несправності, що полегшує обслуговування.
- Конструкція з 4-ма місцями введення проводів, плоска тильна поверхня, що полегшує монтаж проводки та встановлення пристрою.
- Відображення кімнатної температури.
- Тижневий (сеmidенний) таймер.

Функції:

- Вибір режиму: Auto-Cool-Dry-Heat-Fan (Авто-Охолодження-Осушення-Обігрів-Вентиляція)
- Швидкість вентилятора: автоматична/низька/середня/висока
- Рух жалюзі (на деяких моделях)
- Таймер увімкнення/вимкнення
- Налаштування температури
- Тижневий таймер
- Функція «Стежити за мною»
- Турбо-режим
- 24-годинний формат часу
- 12-годинний формат часу
- Функція Auto Restore (автоматичне відновлення параметрів)
- Управління окремими жалюзі (на деяких моделях)
- Автоматичне тестування потоку повітря
- Почергове вмикання та резервний пристрій
- Подвійне керування
- Керування групою пристроїв
- Блокування від використання дітьми
- Рідкокристалічний (LCD) дисплей
- Годинник

6. Індикатори на РК-дисплеї дровотого пульта керування

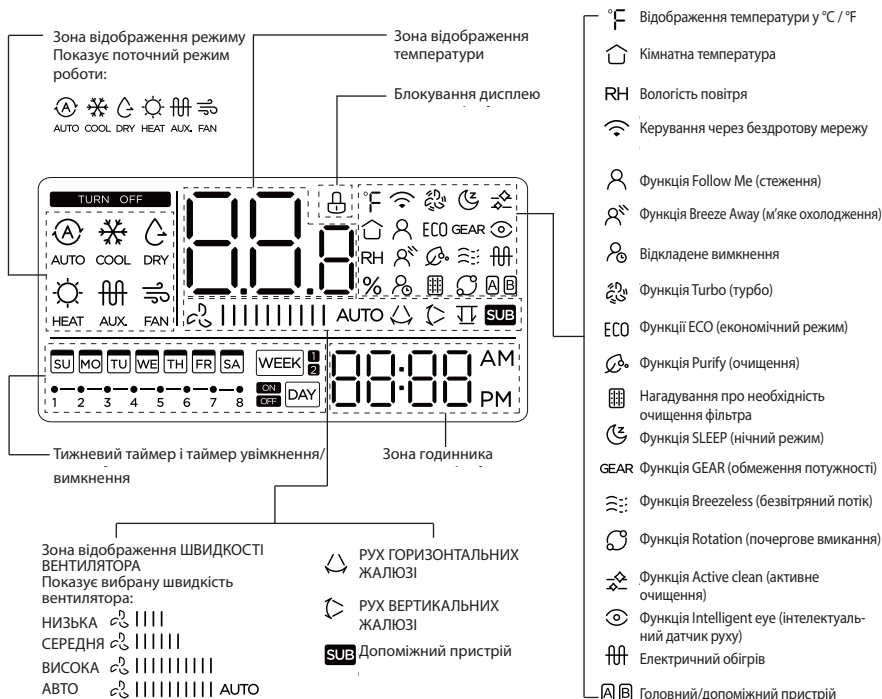

7. Кнопки дротового пульта керування

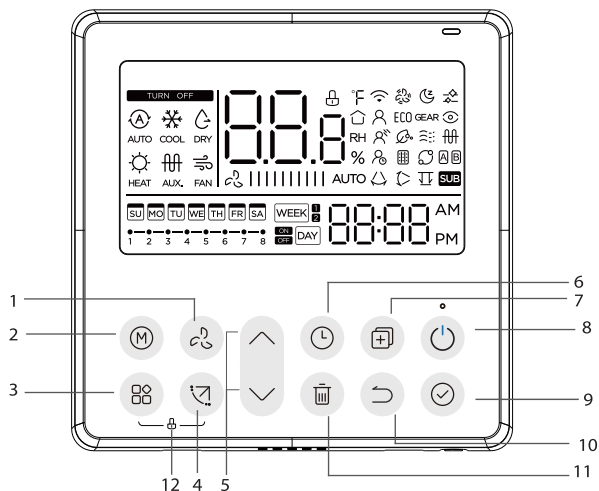

- | | |
|---------------------------------------|--|
| 1 Кнопка вибору ШВИДКОСТІ ВЕНТИЛЯТОРА | 7 Кнопка КОПІЮВАННЯ |
| 2 Кнопка вибору РЕЖИМУ | 8 Кнопка ЖИВЛЕННЯ |
| 3 Кнопка вибору ФУНКЦІЙ | 9 Кнопка ПІДТВЕРДЖЕННЯ (ОК) |
| 4 Кнопка РУХУ ЖАЛЮЗ | 10 Кнопка НАЗАД |
| 5 Кнопка НАЛАШТУВАННЯ | 11 Кнопка НЕРОБОЧИЙ ДЕНЬ/
ЗАТРИМКА |
| 6 Кнопка ТАЙМЕРА | 12 Кнопка функції блокування від дітей |



8. Підготовчі дії

Встановлення поточного дня тижня і часу

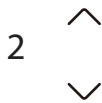

Натисніть і утримуйте кнопку таймера протягом не менш ніж 2 секунд.
Дисплей часу почне блимати.





Встановіть день тижня за допомогою кнопки  або .
Вибраний день тижня почне блимати.



Налаштування дати завершено, і можна перейти до встановлення часу після натискання кнопки таймера або кнопки ПІДТВЕРДИТИ, або якщо протягом 10 секунд не буде натиснуто жодної кнопки.



Встановіть поточний час за допомогою кнопки  або .
Натискайте кнопку, поки не буде встановлений поточний час. Кожне натискання кнопки змінює час на 1 хвилину.



Якщо натиснути та утримувати кнопку, поточний час буде змінюватися безперервно.

Приклад: понеділок (MO) 11:20





Налаштування буде завершено після натискання кнопки ПІДТВЕРДИТИ, або якщо протягом 10 секунд не буде натиснуто жодної кнопки.

6



Вибір формату обчислення часу

Однотимчасне натискання й утримання кнопок  і  протягом 2 секунд перемикає формат обчислення часу: 12-годинний або 24-годинний.

9. Експлуатація

Вмикання/вимикання



Натисніть кнопку живлення.

Функція нагріву «8 °C» (на деяких моделях)



Коли у режимі нагріву встановлено температуру 10 °C (50 °F) / 16 °C (60 °F) / 17 °C (62 °F) / 20 °C (68 °F), двічі натисніть кнопку «вниз» протягом 1 секунди, щоб увімкнути функцію нагріву «8 °C»; натисніть кнопку живлення, режиму, налаштування, швидкості вентилятора, таймера або руху жалюзі, щоб скасувати функцію «8 °C» (автоматичне вмикання кондиціонера в режимі нагріву при зниженні температури в приміщенні до 8 °C).

ПРИМІТКА

Для деяких моделей функцію нагріву «8 °C» можна встановити тільки за допомогою дистанційного пульта керування і неможливо встановити за допомогою дротового пульта керування.

9. Експлуатація

Встановлення режиму роботи

Встановлення режиму роботи (режим нагріву не діє у моделях кондиціонерів, призначених тільки для охолодження)



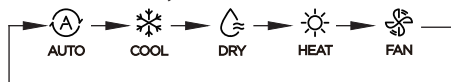

Натискайте цю кнопку, щоб вибрати режим роботи, який змінюється у такій послідовності:

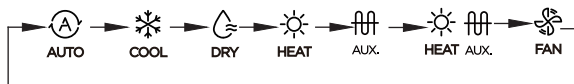

Якщо внутрішній блок має функцію електричного обігріву (аварійного опалення), натискайте цю кнопку, щоб вибрати режим роботи, який змінюється у такій послідовності:



- Коли вибрано режим екстреного (або електричного) обігріву, на дисплеї з'являється значок  _{AUX.}, і швидкість вентилятора встановлюється автоматично. У режимі екстреного обігріву функції «Нічний режим», «8 °C», «Турбо» та «Почергове вмикання» недоступні.
- Коли вибрано режим обігрів + електричний нагрівач, на дисплеї з'являються значки   _{HEAT AUX.}, і функції «Турбо» та «Почергове вмикання» недоступні.

9. Експлуатація

Встановлення температури в приміщенні



Встановіть задану температуру в приміщенні за допомогою кнопки або . Діапазон налаштування температури в приміщенні:



10/16/17...30 °C (50/60/62...86 °F) або 20...28 °C (68...82 °F)
(залежно від моделі).

Вибір одиниць вимірювання температури: °C або °F (лише на деяких моделях)



Для перемикання між режимами відображення температури (°C або °F) одночасно натисніть і утримуйте кнопки і протягом 3 секунд.

Встановлення швидкості вентилятора



Швидкість вентилятора встановлюється натисканням кнопки швидкості вентилятора (ця кнопка не діє в режимах Auto (автоматичний) та Dry (осушення)).

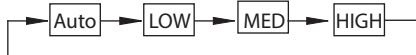

Коли підтримується плавне регулювання швидкості, натискання кнопки швидкості вентилятора змінює швидкість у такій послідовності:

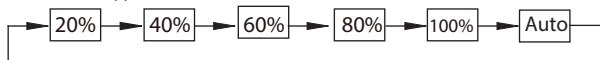

Для ввімкнення/вимкнення опції звуку при натисканні кнопок, одночасно натисніть і утримуйте кнопки і протягом 3 секунд.

9. Експлуатація

Функція блокування від дітей

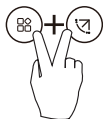

Натисніть і утримуйте кнопки і протягом 3 секунд, щоб увімкнути функцію блокування від дітей і заблокувати всі кнопки на дровтовому пульті керування. Після активації функції блокування, натискання кнопок перестане діяти, та пристрій не буде отримувати сигнали дистанційного керування.

Ще раз натисніть і утримуйте ці дві кнопки протягом 3 секунд, щоб вимкнути функцію блокування від дітей.

Коли функцію блокування від дітей активовано, на дисплеї з'являється значок

Функція руху жалюзі (тільки для кондиціонерів, що мають функції руху горизонтальних і вертикальних жалюзі)

1. Рух жалюзі вгору-вниз



Натисніть кнопку руху жалюзі, щоб розпочався рух жалюзі вгору-вниз. На дисплеї з'явиться значок . Натисніть кнопку ще раз, щоб зупинити роботу функції.

2. Рух жалюзі вліво-вправо

Натисніть й утримуйте кнопку руху жалюзі протягом 2 секунд, щоб розпочався рух жалюзі вліво-вправо. На дисплеї з'явиться значок . Повторно натисніть цю кнопку протягом 2 с, щоб зупинити роботу функції.

9. Експлуатація





Функція руху жалюзі (тільки для кондиціонерів, що не мають функції руху вертикальних жалюзі)



- Використовуйте кнопку руху жалюзі, щоб відрегулювати напрямок подачі повітря вгору-вниз і увімкнути функцію автоматичного руху жалюзі.

- Кожне натискання кнопки змінює кут жалюзі на 6 градусів. Натискайте кнопку, доки не отримаєте бажаний напрямок.
 - Якщо натиснути та утримувати цю кнопку протягом 2 секунд, буде активовано функцію автоматичного руху жалюзі. На дисплеї з'явиться значок . Натисніть кнопку ще раз, щоб зупинити роботу функції (для деяких моделей).
- На пристрої з чотирма жалюзі, що рухаються вгору-вниз, їх положення можна регулювати окремо.



- Натисніть кнопку руху жалюзі, щоб активувати функцію регулювання положення жалюзі вгору-вниз. На дисплеї почне блимати значок  (не для всіх моделей).
- Кожне з чотирьох жалюзі можна вибрати натисканням кнопки  або . Кожне натискання кнопки вибирає жалюзі в такій послідовності:
() означає, що чотири жалюзі рухаються одночасно)

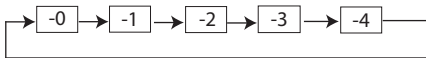

9. Експлуатація

Функція інтелектуального датчика руху (Intelligent eye) 

1. Ця функція діє в будь-якому режимі при увімкненому пристрої.
2. Якщо внутрішній блок, під'єднаний до дротового пульта керування, має функцію інтелектуального датчика руху, виберіть значок функції інтелектуального датчика руху за допомогою кнопки ФУНКЦІЙ, натисніть кнопку ОК, щоб увімкнути функцію. На дисплеї з'являється значок функції інтелектуального датчика руху. Коли функцію буде вимкнено, значок на дисплеї згасне.
3. Вимкнення, зміна режиму, увімкнення самоочищення, увімкнення функції обігріву «8 °С» автоматично скасовує функцію інтелектуального датчика руху.

Функція скидання стану фільтра 

Після того, як внутрішній блок надішле дротовому пульта керування сигнал щодо часу використання фільтра, на дисплеї з'явиться значок нагадування про очищення фільтра. Виберіть значок нагадування про очищення фільтра за допомогою кнопки ФУНКЦІЙ і натисніть кнопку ОК, щоб скинути час роботи фільтра. Значок нагадування про очищення фільтра згасне.

9. Експлуатація

Функція налаштування вологості

1. Якщо внутрішній блок, під'єднаний до дротового пульта керування, має функцію подвійного регулювання (температури та вологості), у режимі осушення виберіть значок відносної вологості (RH) за допомогою кнопки ФУНКЦІЙ, натисніть кнопку підтвердження, щоб увійти в режим керування вологістю. На дисплеї почне блимати значок функції вологості. Відрегулюйте значення вологості кнопками «вгору» та «вниз». Діапазон налаштування: ВИМК>35-85%, з кроком регулювання 5%. Якщо протягом 5 секунд не буде натиснута жодна кнопка, відбудеться вихід зі стану регулювання вологості.

2. Увійшовши в режим керування вологістю, відрегулюйте значення заданої температури кнопками «вгору» та «вниз». Задана температура відобразиться протягом 5 секунд, а потім відновиться відображення встановленої вологості.

3. Після перемикання режиму, вийдіть з режиму керування вологістю.

9. Експлуатація

Функція обмеження потужності (GEAR)

1. Якщо внутрішній блок, під'єднаний до дротового пульта керування, має функцію обмеження потужності (GEAR), у режимі охолодження виберіть значок функції GEAR за допомогою кнопки ФУНКЦІЙ і натисніть кнопку підтвердження, щоб увійти в режим керування потужністю і відобразити її поточний стан. Протягом 5 секунд можна відрегулювати значення кнопками «вгору» та «вниз» у такій послідовності: 50%-> 75%->ВИМК. Через 5 секунд на дисплеї з'явиться задана температура, яку можна відрегулювати кнопками «вгору» та «вниз».

Вимкнення, зміна режиму, увімкнення нічного, економічного або потужного режиму, або функції самоочищення, автоматично скасовує функцію обмеження потужності.

Коли відображається індикатор функції стеження  (Follow me), кімнатну температуру визначає дротяний пульт керування.

Натисніть кнопку ще раз, щоб скасувати функцію стеження.

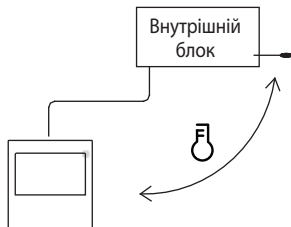

9. Експлуатація

Почергове вмикання та резервний пристрій

Якщо ви маєте два кондиціонери, виберіть функцію почергового вмикання за допомогою кнопки ФУНКЦІЙ і натисніть кнопку підтвердження, щоб увімкнути або вимкнути функцію почергового вмикання.

1. Натисніть кнопку підтвердження, щоб встановити час для функції почергового вмикання кнопками \wedge та \vee . Діапазон встановлення часу: 1-99 годин, налаштування за замовчуванням: 10 годин.
2. На кроці 2 задайте граничну високу температуру, за якої обидва кондиціонери починають працювати одночасно, або 26-32 °C, тобто функція почергового вмикання не діє. Коли температура у приміщенні становить 26-32 °C, коли температура у приміщенні перевищує встановлену температуру або дорівнює їй, обидва кондиціонери працюватимуть одночасно в режимі охолодження з заданою температурою 24 °C.
3. На кроці 3 задайте граничну низьку температуру, за якої обидва кондиціонери починають працювати одночасно, або 5-15 °C, і функція почергового вмикання не діє. Коли температура у приміщенні становить 5-15 °C, коли температура у приміщенні є нижчою за встановлену температуру, обидва кондиціонери працюватимуть одночасно в режимі обігріву з заданою температурою 24 °C.
4. Крок 4. Виберіть кондиціонер, який працюватиме першим. Виберіть А або В.
5. Якщо функція почергового вмикання активована, коли перший кондиціонер пропрацював встановлену кількість годин, буде автоматично ввімкнено другий кондиціонер, а перший кондиціонер буде вимкнено. Натисніть кнопку POWER (живлення), щоб виконати перехід на інший кондиціонер негайно. Блимання піктограми А або В вказує на несправність відповідного кондиціонера. Автоматичне перемикавання на інший кондиціонер після досягнення встановленого часу роботи або у разі виникнення несправності кондиціонера, що працює.

10. Таймер

WEEK

ТИЖНЕВИЙ таймер

Використовуйте цю функцію таймера, щоб установити час спрацювання для кожного дня тижня.

ON

DAY

Таймер увімкнення

Використовуйте цей таймер для ввімкнення кондиціонера. Кондиціонер почне працювати після ввімкнення таймера та завершення встановленого часу.

OFF

DAY

Таймер вимкнення

Використовуйте цей таймер для вимкнення кондиціонера. Кондиціонер припиняє роботу після ввімкнення таймера та завершення встановленого часу.

ON

OFF



DAY

Таймер увімкнення і вимкнення







Використовуйте цей таймер для ввімкнення та вимкнення кондиціонера. Кондиціонер починає працювати та припиняє роботу після ввімкнення таймера та завершення встановленого часу.

10. Таймер

Почергове вмикання та резервний пристрій

- 1  Натисніть кнопку таймера, щоб вибрати **ON DAY** або **OFF DAY**.
- 
- ```
graph LR; A[WEEK 1] --> B[WEEK 2]; B --> C[ON DAY]; C --> D[OFF DAY]; D --> E[ON/OFF DAY]; E --> F[Не світиться];
```

- 2  Натисніть кнопку підтвердження, і значок таймера почне блимати.

- 3    
- Приклад: таймер вимкнення налаштовано на 18:00
- Встановіть час натисканням кнопки  або .
- Після встановлення часу таймер вмикає та вимикає під'єднаний пристрій автоматично.

- 4  Знову натисніть кнопку підтвердження, щоб зберегти налаштування.

## 10. Таймер





### Встановлення таймера увімкнення або вимкнення

-  Натисніть кнопку таймера і виберіть **ON** **OFF** **DAY** .





---

-  Натисніть кнопку підтвердження, і зона годинника почне блимати.

---

-   
  
 Встановіть час для таймера вмикання натисканням кнопки  або , а потім натисніть кнопку підтвердження, щоб зберегти налаштування.

---

-   
 Встановіть час для таймера вмикання натисканням кнопки  або  .

---

-  Натисніть кнопку підтвердження, щоб завершити налаштування.

**ПРИМІТКА.** Таймер не можна встановлювати з допоміжного дротового пульта керування.

## 11. Тижневий таймер 1

### 1 Перехід до тижневого таймера





Натисніть кнопку таймера і виберіть **WEEK**<sup>1</sup>, а потім натисніть кнопку підтвердження.



### 2 Встановлення дня тижня





Виберіть день тижня натисканням кнопки  або , а потім натисніть кнопку підтвердження, щоб зберегти налаштування.



### 3 Встановлення часу для таймера увімкнення 1



Встановіть час для таймера вмикання натисканням кнопки  або , а потім натисніть кнопку підтвердження, щоб зберегти налаштування.

## 11. Тижневий таймер 1





Приклад: вівторок, час 1

Для кожного дня тижня можна зберегти до 4 налаштувань таймера. Рекомендуємо налаштувати ТИЖНЕВИЙ ТАЙМЕР відповідно до щоденних звичок та стилю життя користувача.

### 4 Встановлення часу таймера вимкнення 1



Встановіть час для таймера вимкнення натисканням кнопки  або , а потім натисніть кнопку підтвердження, щоб зберегти налаштування.



Приклад: вівторок, час 1

- 5 Повторіть кроки 3-4, щоб встановити відмінні параметри таймера.
- 6 Повторіть кроки 2-5, щоб налаштувати інші дні тижня.

**ПРИМІТКА.** Під час налаштування тижневого таймера можна повернутися до попереднього кроку, натиснувши кнопку НАЗАД. Час налаштування таймера можна видалити, натиснувши кнопку НЕРОБОЧИЙ ДЕНЬ. Якщо протягом 30 секунд не буде натиснута жодна кнопка, поточне налаштування буде відновлено, і відбудеться вихід з режиму налаштування тижневого таймера.

## 11. Тижневий таймер 1

### Робота ТИЖНЕВОГО таймера

Щоб увімкнути ТИЖНЕВИЙ ТАЙМЕР



Натисніть кнопку таймера, і на РК-дисплеї з'явиться значок **WEEK**

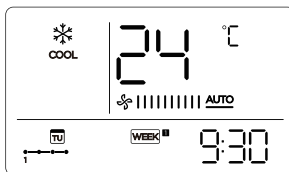

Приклад

Щоб вимкнути ТИЖНЕВИЙ ТАЙМЕР



Натисніть кнопку таймера, і з РК-дисплея зникне значок **WEEK**

### Вимкнення кондиціонера під час роботи тижневого таймера



1. Якщо один раз швидко натиснути кнопку живлення, кондиціонер тимчасово вимкнеться. Кондиціонер автоматично увімкнеться коли спрацює таймер увімкнення.

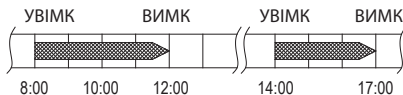

Приклад: якщо один раз швидко натиснути кнопку живлення о 10:00, кондиціонер увімкнеться о 14:00.

2. Якщо натиснути й утримувати кнопку живлення протягом 2 секунд, кондиціонер повністю вимкнеться, а функція таймера буде скасована.

## 11. Тижневий таймер 1

### Встановлення НЕРОБОЧОГО ДНЯ (DAY OFF)

- 

Під час роботи тижневого таймера натисніть кнопку підтвердження.
- 

Виберіть потрібний день цього тижня натисканням кнопки ^ або v .
- 

Натисніть кнопку НЕРОБОЧИЙ ДЕНЬ, щоб встановити неробочий день.

З дисплея зникне значок дня **WE**.



Приклад: НЕРОБОЧИЙ ДЕНЬ встановлено на середу.
- Щоб встановити неробочий день для інших днів тижня, повторіть кроки 2 і 3.
- 

Натисніть кнопку НАЗАД, щоб повернутися до тижневого таймера.

Для скасування виконайте ті самі кроки, що й для встановлення.

#### ПРИМІТКА.

Налаштування НЕРОБОЧОГО ДНЯ буде автоматично скасовано після того, як цей день мине.

## 11. Тижневий таймер 1

### Функція затримки (відкладеного вимкнення)



Під час роботи тижневого таймера натисніть кнопку ФУНКЦІЙ, виберіть функцію відкладеного вимкнення та натисніть кнопку підтвердження, щоб відобразити  $\square$ ,  $\square$ ,  $\square$ ; зачекайте 3 секунди, щоб підтвердити вибір. Коли функцію відкладеного вимкнення активовано, на дисплеї з'являється значок  $\text{⌚}$ .



Функцію відкладеного вимкнення можна увімкнути лише в режимі Тижневого таймера 1 і Тижневого таймера 2.

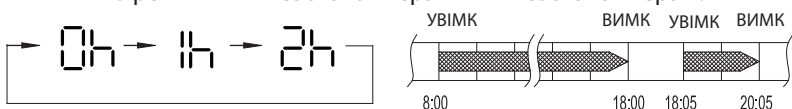

Приклад: якщо вибрати  $\square$  о 18:05, кондиціонер вимкнеться о 20:05.

### Копіювання налаштувань одного дня до іншого дня

Налаштування таймерів для одного дня можна скопіювати до інших днів тижня. При цьому будуть скопійовані всі налаштування таймерів вибраного дня тижня. Використання режиму копіювання полегшує налаштування таймерів.



Під час роботи тижневого таймера натисніть кнопку підтвердження.



Виберіть день, налаштування якого потрібно скопіювати, натисканням кнопки  $\wedge$  або  $\vee$ .



## 11. Тижневий таймер 1

3  Натисніть кнопку КОПІЮВАННЯ, і на РК-дисплеї з'являться літери «СУ»

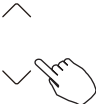
4  Виберіть день, до якого слід застосувати скопійовані налаштування, натисканням кнопки ^ або v.

5  Натисніть кнопку КОПІЮВАННЯ, щоб підтвердити свій вибір.

Значок  швидко блимає

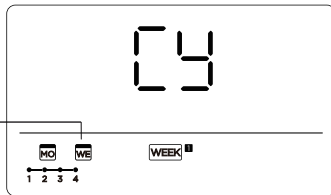

Приклад: скопіювати налаштування понеділка до середи

6 Повторіть кроки 4-5, щоб скопійовані ці налаштування до інших днів тижня.

7  Натисніть кнопку підтвердження, щоб підтвердити налаштування.

8  Натисніть кнопку НАЗАД, щоб повернутися до тижневого таймера.

## 11. Тижневий таймер 2

### 1 Перехід до тижневого таймера



Натисніть кнопку таймера і виберіть **WEEK**, а потім натисніть кнопку підтвердження.

### 2 Встановлення дня тижня



Виберіть день тижня натисканням кнопки  $\checkmark$  або  $\wedge$ , а потім натисніть кнопку ПІДТВЕРДЖЕННЯ.



### 3 Встановлення часу для таймера увімкнення 1



Виберіть встановлення часу натисканням кнопки  $\wedge$  або  $\checkmark$ . На РК-дисплеї з'являться час, режим, температура і швидкість вентилятора. Натисніть кнопку ПІДТВЕРДЖЕННЯ, щоб почати процедуру встановлення часу.

## 12. Тижневий таймер 2

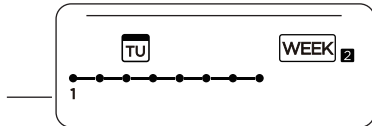

**ВАЖЛИВА ІНФОРМАЦІЯ.** Для одного дня можна встановити до 8 запланованих подій. Події можна запланувати для РЕЖИМУ, ТЕМПЕРАТУРИ та ШВИДКОСТІ ВЕНТИЛЯТОРА.



Приклад: вівторок, час 1



### 4 Налаштування часу

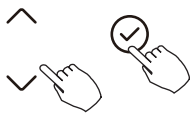

Встановіть час натисканням кнопки  або , а потім натисніть кнопку ПІДТВЕРДЖЕННЯ.

### 5 Налаштування робочого режиму



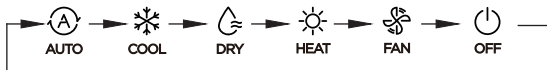

Виберіть режим роботи за допомогою кнопки  або , а потім натисніть кнопку ПІДТВЕРДЖЕННЯ.

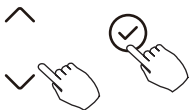

### 6 Встановлення кімнатної температури



Встановіть задану температуру в приміщенні за допомогою кнопки  або , а потім натисніть кнопку ПІДТВЕРДЖЕННЯ.

**ПРИМІТКА.** Це налаштування є недоступним у режимах FAN (ВЕНТИЛЯЦІЯ) і OFF (ВИМК).

## 12. Тижневий таймер 2

### 7 Встановлення швидкості вентилятора



Встановіть швидкість вентилятора натисканням кнопки ^ або v, а потім натисніть кнопку ПІДТВЕРДЖЕННЯ.

**ПРИМІТКА.** Це налаштування є недоступним у режимах AUTO (АВТО), DRY ОСУШЕННЯ та OFF (ВИМК).

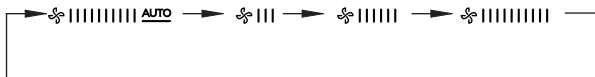

8 Щоб встановити інші заплановані події, повторіть кроки 3-7.

9 Щоб встановити події для інших днів тижня, повторіть кроки 3-8.

**ПРИМІТКА.** Під час налаштування тижневого таймера можна повернутися до попереднього кроку, натиснувши кнопку НАЗАД. При цьому буде відновлено поточне налаштування. Налаштування тижневого таймера не будуть збережені, якщо протягом 30 секунд не відбудеться жодне натискання кнопки.

## 12. Тижневий таймер 2

### Робота ТИЖНЕВОГО таймера

Щоб увімкнути режим таймера



Натисніть кнопку таймера і виберіть **WEEK**, після чого таймер автоматично запуститься.

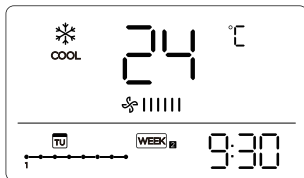

Приклад

Щоб скасувати режим таймера



Натисніть та утримуйте кнопку живлення протягом 2 секунд, щоб скасувати режим таймера.



Режим таймера також можна скасувати, змінивши режим за допомогою кнопки Таймер.

Встановлення НЕРОБОЧОГО ДНЯ (DAY OFF)



Після встановлення тижневого таймера натисніть кнопку ПІДТВЕРДИТИ.

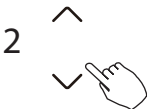

Виберіть день тижня натисканням кнопки ^ або v.

## 12. Тижневий таймер 2

3



Натисніть кнопку НЕРОБОЧИЙ ДЕНЬ.

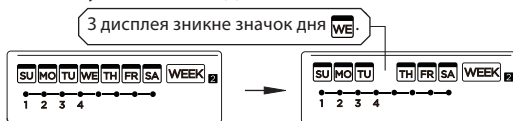

Приклад: НЕРОБОЧИЙ ДЕНЬ встановлено на середу.

4 Щоб встановити неробочий день для інших днів тижня, повторіть кроки 2 і 3.

5



Натисніть кнопку НАЗАД, щоб повернутися до тижневого таймера.

Щоб скасувати неробочий день, виконайте ті самі кроки, що й для його встановлення.

**ПРИМІТКА.** Налаштування НЕРОБОЧОГО ДНЯ буде автоматично скасовано після того, як цей день мине.

### Копіювання налаштувань одного дня до іншого дня



Налаштування подій для одного дня можна скопіювати до інших днів тижня. При цьому будуть скопійовані налаштування всіх подій вибраного дня тижня. Використання режиму копіювання полегшує налаштування запланованих подій.

1







В режимі тижневого таймера натисніть кнопку ПІДТВЕРДИТИ.

## 12. Тижневий таймер 2

- 2  Виберіть день, налаштування якого потрібно скопіювати, натисканням кнопки  або .

- 3  Натисніть кнопку КОПІЮВАННЯ, і на РК-дисплеї з'являться літери «СУ».

- 4  Виберіть день, до якого слід застосувати скопійовані налаштування, натисканням кнопки  або .

- 5  Натисніть COPY для підтвердження.

Значок  швидко блимає

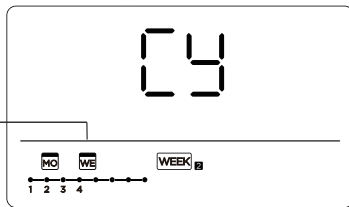

Приклад: скопіювати налаштування понеділка до середи







- 6 Повторіть кроки 4 і 5, щоб скопійовані ці налаштування до інших днів тижня.



- 7  Натисніть кнопку ПІДТВЕРДЖЕННЯ, щоб підтвердити налаштування.

- 8  Натисніть кнопку НАЗАД, щоб повернутися до тижневого таймера.

## 12. Тижневий таймер 2

### Видалення часу таймера для одного дня

-  В режимі налаштування тижневого таймера натисніть кнопку ПІДТВЕРДИТИ.
-   Виберіть день тижня натисканням кнопки  або , а потім натисніть кнопку ПІДТВЕРДЖЕННЯ.
-  

Виберіть час, який ви бажаєте видалити, натисканням кнопки  або . На РК-дисплеї відображаються час, режим, температура та швидкість вентилятора. Налаштування часу, режиму, температури та швидкості вентилятора можна видалити, натиснувши кнопку НЕРОБОЧИЙ ДЕНЬ.

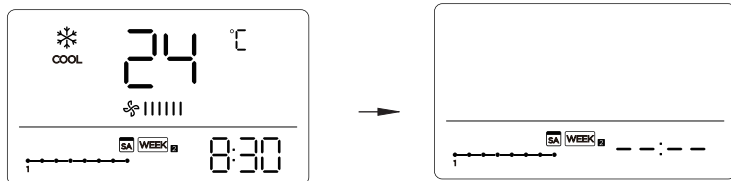

Приклад: видалити таймер 1 для суботи

### 13. Інтерпретування сигналів помилки

Якщо система не працює у належний спосіб, і причини ненормальної роботи не зазначені у цьому посібнику вище та не є очевидними, перевірте систему як зазначено далі.

| № | ВИЗНАЧЕННЯ НЕСПРАВНОСТІ<br>ТА ЗАХИСТУ                              | Код на цифровому<br>дисплеї |
|---|--------------------------------------------------------------------|-----------------------------|
| 1 | Помилка зв'язку між дротовим пультом керування і внутрішнім блоком | ЕНЬЗ                        |

Помилки, що відображаються на дротовому пульті керування, відрізняється від помилок на внутрішньому блоці. Якщо з'являється код помилки, зверніться за докладнішими даними до Посібника з встановлення та експлуатації та Посібника з обслуговування.

### 14. Технічні вимоги

Електромагнітна сумісність (EMC) та електромагнітні перешкоди (EMI) відповідають вимогам сертифікації CE (відповідності основним вимогам директив ЄС).

## 15. Запити та налаштування



Коли до кондиціонера може бути під'єднано кілька внутрішніх блоків, натисніть і утримуйте кнопку КОПІЮВАТИ протягом 3 секунд; спочатку на дисплеї буде відображено P:00. Якщо до пульта під'єднано кілька внутрішніх блоків, натисніть  $\wedge$  або  $\vee$ , щоб відобразити P:01, P:02, а потім натисніть ПІДТВЕРДИТИ, щоб увійти до режиму запиту температури Tn(T1-T4) для внутрішнього блока та несправності вентилятора (CF); зробіть вибір натисканням кнопки  $\wedge$  або  $\vee$ .



Якщо протягом 15 секунд не буде натиснуто жодної кнопки, або якщо натиснути кнопку НАЗАД або УВІМК/ВИМК, відбудеться вихід з режиму запиту температури.



Коли кондиціонер вимкнено, у функції запити температури, виберіть SP за допомогою кнопки  $\wedge$  або  $\vee$ , а потім натисніть ПІДТВЕРДИТИ, щоб налаштувати значення статичного тиску потоку повітря.



Коли кондиціонер вимкнено, у функції запити температури, виберіть AF за допомогою кнопки  $\wedge$  або  $\vee$ , потім натисніть ПІДТВЕРДИТИ, щоб увійти в режим тестування; або натисніть кнопку НАЗАД, УВІМК/ВИМК або ПІДТВЕРДИТИ, щоб вийти з режиму тестування. Тестування у режимі AF триває 3-6 хвилин, після чого відбувається автоматичний вихід з режиму тестування. Якщо під час тестування натиснути кнопку НАЗАД, або УВІМК./ВИМК, або ПІДТВЕРДИТИ, тестування буде перервано.

## 15. Запити та налаштування

### Температурна компенсація для функції стеження (Follow me)



Коли кондиціонер вимкнено, у функції запити температури, виберіть tF за допомогою кнопки або .



Діапазон температур компенсації: -5...5°C.

Натисніть кнопку ПІДТВЕРДИТИ, щоб увійти в режим налаштування, виберіть температуру за допомогою кнопки або , потім натисніть ПІДТВЕРДИТИ, щоб завершити процедуру.

tF

tF : температура компенсації



Коли кондиціонер вимкнено, у функції запити температури, виберіть type за допомогою кнопки або .



Натисніть кнопку ПІДТВЕРДИТИ, щоб увійти в режим налаштування, виберіть тип за допомогою кнопки або , потім натисніть ПІДТВЕРДИТИ, щоб завершити процедуру.

type

CH:   
AUTO COOL DRY HEAT FAN

HH:   
HEAT FAN

CC:   
COOL DRY FAN

NA:   
COOL DRY HEAT FAN

## 15. Запити та налаштування

### Налаштування максимального та мінімального значень температури



Коли кондиціонер вимкнено, у функції запити температури, виберіть tHi або tLo за допомогою кнопки або .



Натисніть кнопку ПІДТВЕРДИТИ, щоб увійти в режим налаштування, виберіть температуру за допомогою кнопки або , потім натисніть ПІДТВЕРДИТИ, щоб завершити процедуру.



Діапазон значень максимальної температури: 25...30 °C.

Діапазон значень мінімальної температури: 17...24 °C.

: Функція встановлення максимальної температури.

: Функція встановлення мінімальної температури.

---

### Вибір функції дистанційного керування дротового пульта



Коли кондиціонер вимкнено, у функції запити температури, виберіть rEC за допомогою кнопки або . У зоні відображення температури буде показано «ON» (функція увімкнена) або «OF» (функція вимкнена).



Якщо вибрано варіант налаштування «OF», дротовий пульт керування не оброблятиме сигнали від дистанційного пульта керування.

Натисніть кнопку ПІДТВЕРДИТИ, щоб увійти в режим налаштування, виберіть варіант налаштування за допомогою кнопки або , потім натисніть ПІДТВЕРДИТИ, щоб завершити процедуру.

## 15. Запити та налаштування

### Вибір адреси для дволінійного пульта



Коли кондиціонер вимкнено, у функції запити температури, виберіть Adr за допомогою кнопки  $\wedge$  або  $\vee$ ; у зоні відображення температури буде показано -- або A, B. -- це налаштування коду дротового пульта керування.

Натисніть кнопку ПІДТВЕРДИТИ, щоб увійти в режим налаштування, виберіть варіант налаштування за допомогою кнопки  $\wedge$  або  $\vee$ , потім натисніть ПІДТВЕРДИТИ, щоб завершити процедуру.

Adr

-- : Налаштування за замовченням  $\square$ .

Adr : Налаштування адреси дротового пульта керування.

---

### Відновлення заводських налаштувань



Коли кондиціонер вимкнено, у функції запити температури, виберіть INIt за допомогою кнопки  $\wedge$  або  $\vee$ .

Натисніть кнопку ПІДТВЕРДИТИ, щоб увійти в режим налаштування, виберіть ON за допомогою кнопки  $\vee$  або  $\wedge$ , потім натисніть ПІДТВЕРДИТИ, щоб завершити процедуру.

INIt

INIt : Відновлення заводських налаштувань.

## 15. Запити та налаштування

Після повернення до заводських налаштувань параметрів, для функції почергового вмикання буде встановлено значення 10 годин (найвища та найнижча температура не задані); для компенсації температури тіла – без компенсації; для вибору типу пристрою (ОХОЛОДЖЕННЯ та ОБІГРІВ чи тільки ОХОЛОДЖЕННЯ) – модель з ОХОЛОДЖЕННЯМ та ОБІГРІВОМ.

Діапазон температур буде повернуто до заводських налаштувань. Функція приймання сигналів дистанційного керування буде активована.

Для дволінійного пульта буде вибрано адреса першої лінії.

## 16. Підключення до бездротової мережі

### ЗАХОДИ БЕЗПЕКИ

- Уважно прочитайте перелік запобіжних заходів з техніки безпеки, перш ніж встановлювати пристрій.
- Обов'язково дотримуйтесь наведених нижче важливих заходів безпеки. Сумісні системи: IOS, Android. (рекомендовано: IOS 9.0 або новіша версія, Android 6.0 або новіша версія).

### ПРИМІТКА

- Оскільки можуть виникати непередбачувані ситуації, прямо наголошуємо, що не всі системи Android та IOS є сумісними з Додатком. Ми не несемо жодної відповідальності у разі виникнення будь-яких проблем через несумісність Додатка і системи.

Безпека бездротового з'єднання

- Комплект Smart підтримує метод шифрування WPA-PSK/WPA2-PSK і передавання даних без шифрування. Рекомендується використовувати шифрування WPA-PSK/WPA2-PSK.

## 16. Підключення до бездротової мережі



### УВАГА!

- Для отримання додаткової інформації скористайтеся сервісним вебсайтом.
- Для забезпечення коректного зчитування QR-коду роздільна здатність камери смартфона має становити не менш ніж 5 мегапікселів.
- Через особливості роботи різних мереж іноді може перевищуватися час очікування запиту. У такому разі треба виконати налаштування мережі заново.
- Через особливості роботи різних мереж під час оброблення запитів можуть виникати помилки. У такій ситуації інформація на дисплеї панелі управління та у вікні додатка може відрізнятися. Це не є ознакою неправильної роботи.

### ПРИМІТКА

Компанія не несе відповідальності за будь-які проблеми, пов'язані з роботою мережі Інтернет, маршрутизатора Wi-Fi та інтелектуальних пристроїв. Для отримання додаткової допомоги звертайтеся до постачальника оригінального обладнання.

## 16. Підключення до бездротової мережі

### ЗАВАНТАЖЕННЯ ТА ВСТАНОВЛЕННЯ ДОДАТКА

У вебмагазині додатків (Google Play Store, Apple App Store) введіть пошуковий запит «NetHome Plus» і знайдіть додаток NetHome Plus. Завантажте та встановіть його на свій телефон. Додаток також можна завантажити, відсканувавши QR-код нижче.



**Android**



**iOS**

- Переконайтесь, що ваш мобільний пристрій підключений до маршрутизатора Wi-Fi. Крім того, цей маршрутизатор має бути підключений до Інтернету до початку процедури реєстрації та налаштування мережі.
- Переконайтесь, що ваш мобільний пристрій підключений до мережі Wi-Fi, яку ви надалі будете використовувати. Крім того, необхідно від'єднатися від інших недоречних мереж wifі, якщо вони можуть вплинути на процес налаштування.

## 16. Підключення до бездротової мережі



### НАЛАШТУВАННЯ МЕРЕЖІ



#### УВАГА!

- Необхідно від'єднатися та видалити зі списку всі інші наявні мережі, а також переконатися в тому, що пристрій Android або IOS підключений лише до мережі Wi-Fi, яку ви хочете налаштувати.
- Переконайтесь, що функція Wi-Fi пристрою Android або IOS працює коректно, і його можна знову автоматично підключити до вашої вихідної мережі.

### Перехід у режим точки доступу розподільної мережі

Натискайте кнопку **ФУНКЦІЙ**, поки не буде вибрано значок , а потім натисніть кнопку **ПІДТВЕРДИТИ**. Режим точки доступу активований, якщо блимає значок .

## 16. Підключення до бездротової мережі

Налаштування мережі скануванням через Bluetooth  
Примітка. Переконайтесь, що на вашому мобільному пристрої увімкнений bluetooth.

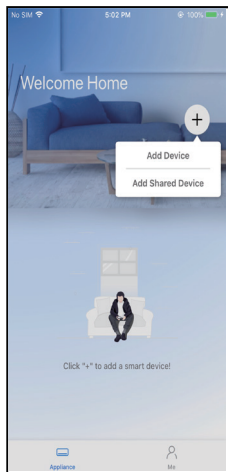

- ① Натисніть «+ Add Device»  
(дати пристрій).

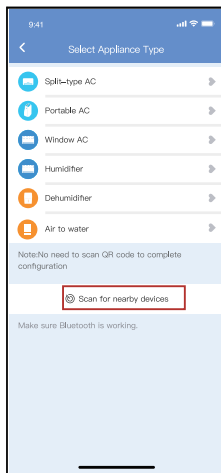

- ② Натисніть «Scan for nearby devices» (виконати пошук наявних поблизу пристроїв).

## 16. Підключення до бездротової мережі

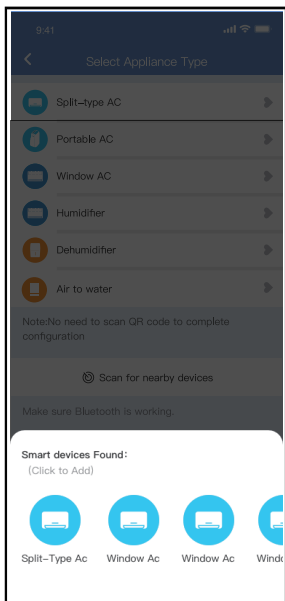

- ③ Дочекайтесь завершення пошуку смартпристроїв, а потім виберіть ваш пристрій, щоб додати його.

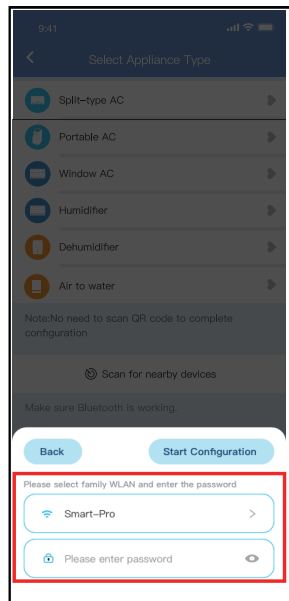

- ④ Виберіть домашню Wi-Fi мережу, введіть пароль.

## 16. Підключення до бездротової мережі

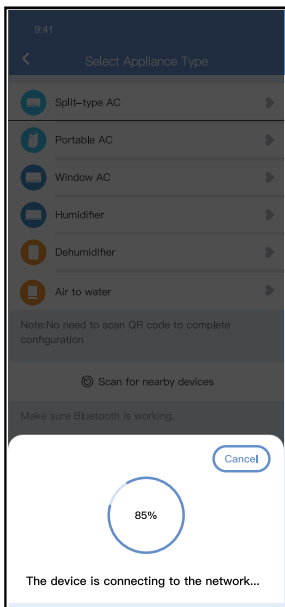

- ⑤ Дочекайтесь підключення до мережі.

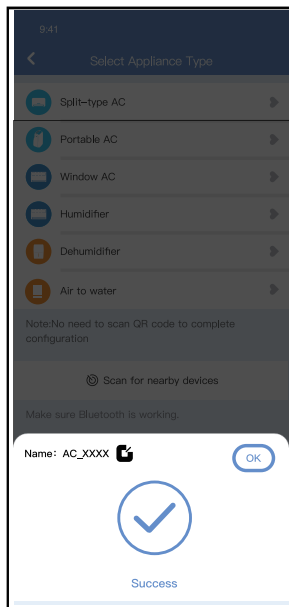

- ⑥ Налаштування завершено, тепер ви можете змінити назву за замовчуванням.

## 16. Підключення до бездротової мережі

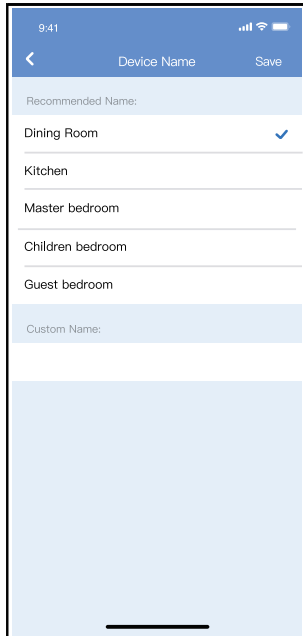

- 7 Ви можете залишити назву, що відображається, або ввести нову назву.

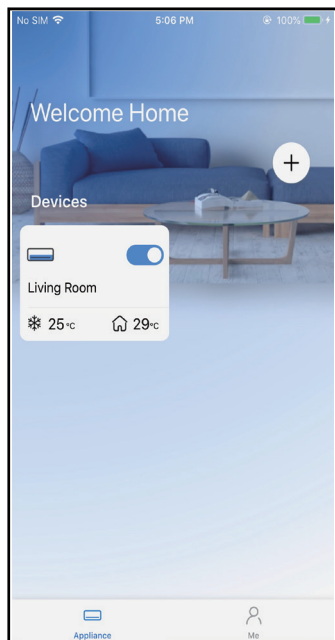

- 8 Налаштування мережі через Bluetooth завершено, ваш пристрій відображається у переліку.

## 16. Підключення до бездротової мережі

### ПРИМІТКА.

- Переконайтесь, що ваші пристрої увімкнені.
- Під час підключення до мережі тримайте мобільний телефон достатньо близько до пристрою.
- Підключіть свій мобільний телефон до домашньої бездротової мережі та переконайтеся, що знаєте пароль бездротової мережі.
- Перевірте, чи підтримує ваш маршрутизатор роботу в діапазоні 2,4 ГГц, і увімкніть маршрутизатор. Якщо ви не впевнені, чи підтримує ваш маршрутизатор діапазон 2,4 ГГц, зверніться до виробника маршрутизатора.
- Пристрій не може підключатися до бездротової мережі, яка потребує автентифікації. Такі мережі зазвичай зустрічаються в громадських місцях, таких як готелі, ресторани тощо. Підключіть пристрій до бездротової мережі, яка не потребує автентифікації.
- Рекомендується використовувати назву (ім'я) бездротової мережі, що містить тільки літери та цифри. Якщо назва вашої бездротової мережі містить спеціальні символи, змініть її в маршрутизаторі.
- Вимкніть функцію WLAN+ (Android) або WLAN Assistant (iOS) свого мобільного телефону під час підключення ваших пристроїв до мережі.
- Якщо ваш пристрій раніше був під'єднаний до бездротової мережі, але його потрібно під'єднати знову, натисніть «+» на домашній сторінці додатка та знову додайте свій пристрій за категорією та моделлю відповідно до вказівок, які надає додаток.

## 16. Підключення до бездротової мережі

### ДЕКЛАРАЦІЯ ЩОДО ДОДАТКА

Цим документом ми заявляємо, що описаний у ньому пристрій відповідає основним вимогам та іншим застосовним положенням Директиви Європейського Союзу 2014/53/EU. Копія повного тексту Декларації відповідності додається. (Тільки для виробів, що використовуються на території ЄС)

### ЗАСТЕРЕЖЕННЯ:

**Модулі бездротової мережі моделей: US-SK107, EU-SK107:**

FCC ID: 2ADQOMDNA21

IC: 12575A-MDNA21

Цей пристрій відповідає вимогам Частини 15 Правил Федеральної комісії зі зв'язку США і містить передавач(и)/приймач(и), що не підлягають ліцензуванню та відповідають вимогам стандартних специфікацій радіообладнання (RSS) Міністерства інновацій, науки та економічного розвитку Канади. Його використання дозволяється з дотриманням двох умов:

- (1) Цей пристрій не має бути джерелом завад; і
- (2) Цей пристрій має приймати без негативних наслідків будь-які завади, зокрема такі, що можуть призводити до збоїв у його роботі.

Використовуйте пристрій лише відповідно до наданих інструкцій. Будь-які зміни або модифікації цього пристрою, які не були прямо схвалені стороною, відповідальною за дотримання чинних норм, можуть призвести до анулювання дозволу на експлуатацію цього приладу користувачем.

Пристрій відповідає вимогам Федеральної комісії зі зв'язку США щодо обмежень радіочастотного випромінювання, встановленим для неконтрольованого середовища. Щоб уникнути можливості перевищення допустимих меж радіочастотного випромінювання, під час роботи пристрою в стандартному режимі не можна наближатися до антени на відстань менше ніж 20 см (8 дюймів).

## 16. Підключення до бездротової мережі

### ПРИМІТКА

Це обладнання було випробувано та визнано таким, що відповідає обмеженням для цифрових пристроїв класу В відповідно до частини 15 Правил Федеральної комісії зі зв'язку США. Ці обмеження призначені для забезпечення прийняттого захисту від шкідливих завад у разі встановлення обладнання в житлових приміщеннях. Це обладнання генерує, використовує та може випромінювати радіочастотну енергію та, у разі неправильного використання, може створювати шкідливі для радіозв'язку завади. Проте немає жодної гарантії того, що конкретна установка не генеруватиме завади під час експлуатації. Якщо обладнання створює шкідливі перешкоди для приймання радіо- або телевізійних сигналів, що можна визначити, вимкнувши та знову ввімкнувши його, користувачеві рекомендується спробувати усунути їх, виконавши одну або декілька з описаних нижче дій:

- Змінити орієнтацію або місце розташування приймальної антени.
- Збільшити відстань між обладнанням і приймачем.
- Під'єднати обладнання та приймач до розеток у різних електричних ланцюгах.
- Звернутися по допомогу до дилера або кваліфікованого фахівця з радіо- та телевізійної техніки.

## DIP-перемикачі функції breezeless (безвітряний потік)

**ПРИМІТКА** Ця функція доступна тільки в режимі охолодження.

**Ця функція передбачена лише в певних моделях.**

### ГОЛОВНА ПЛАТА ВНУТРІШНЬОГО БЛОКА

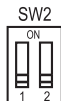

SW2 складається з 2 DIP-перемикачів: SW2-1 і SW2-2.

DIP-перемикач SW2-2 призначений для управління функцією «безвітряний потік» (breezeless).

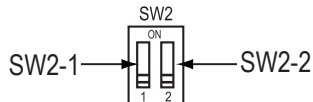

Щоб активувати функцію «безвітряний потік» (breezeless), встановити DIP-перемикач SW2-2 в положення ON (УВИМК).

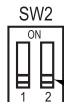

Щоб вимкнути функцію «безвітряний потік» (breezeless), встановити DIP-перемикач SW2-2 в положення OFF (ВИМК).